

# 第19回日本薬局学会学術総会

## 協賛募集のご案内

---

- ・ 共催セッション
- ・ 企業展示
- ・ 講演要旨集 広告掲載
- ・ コングレスバッグ広告掲載
- ・ ホームページバナー広告掲載
- ・ 電子要旨集アプリ広告掲載
- ・ 会期当日の幕間広告掲載

会期：2025年11月1日（土）・2日（日）

会場：札幌コンベンションセンター

第19回日本薬局学会学術総会 大会長

田中 義寛

(株式会社メディカルシステムネットワーク 代表取締役副社長)

## 大会長挨拶

各位

謹啓

時下益々ご清栄のこととお喜び申し上げます。平素は、一般社団法人日本保険薬局協会ならびに一般社団法人日本薬局学会に対しまして、一方ならぬご厚情を賜り、厚く御礼申し上げます。一般社団法人日本薬局学会は日本保険薬局協会のファーマシーフォーラムおよびその周辺の協会活動を独立させて、日本薬局学会として設立されました。その研究活動を一層充実させるべく学術総会を中心に活動しております。

さて、この度第19回日本薬局学会学術総会を2024年11月1日（土）・2日（日）の2日間にわたり、札幌コンベンションセンターにて開催する運びとなりました。本総会は一般社団法人日本薬局学会が毎年開催する学術総会であり、全国の保険薬局の従事者による研究成果の発表・討論を行い、人的交流を行う重要な総会であります。

今回開催する本学術総会では、保険薬局や薬剤師の質の向上をめざし、地域医療の実践における理解を深めるとともに、さらには関連する医療従事者、企業とも情報の共有を図りたいと考えております。

本学術総会の運営にあたっては、本来会員の会費をもって運営されるべきところではございますが、何分にも昨今の厳しい情勢下にあつて、皆様のご支援をお願いせざるを得ない状況でございます。つきましては大変恐縮ではございますが、本学術総会への参加をお願いすると共に、別紙の要項をご参照いただき、この機会に運営協力並びに各種協賛についても、貴社のご支援、ご協力を賜りたくお願い申し上げます。

学術総会の充実した開催を目指し、皆様方のご理解とご協力をお願い申し上げます。末筆ながら、皆様の益々のご発展をお祈り申し上げます。

謹白

2024年10月吉日

第19回日本薬局学会学術総会 大会長

田中 義寛

(株式会社メディカルシステムネットワーク 代表取締役副社長)



日本製薬工業協会および日本ジェネリック製薬協会の「企業活動と医療機関の関係の透明性ガイドライン」、日本医療機器産業連合会の「医療機器業界における医療機関等との透明性ガイドライン」に基づき、「共催企業様と医療機関及び医療関係者との関係の透明性に関する指針」に従い、学会等の会合開催にかかる費用を公開することについて了承いたします。

(開示形式：第19回日本薬局学会学術総会：〇〇〇〇〇〇〇円)

## 開催概要

- 会議名称：第19回日本薬局学会学術総会
- 会 期：2025年11月1日（土）・2日（日）
- 会 場：札幌コンベンションセンター（〒003-0006 札幌市白石区東札幌6条1丁目1-1）
- 参加者数：約3,500名/日
- テ ー マ：岐路から希望へ DXの先にある未来 ～北の大地から全国へ～
- 大会長：田中 義寛（株式会社メディカルシステムネットワーク 代表取締役副社長）
- 理事長：政田 幹夫（一般社団法人日本薬局学会 理事長）
- 主 催：一般社団法人日本薬局学会  
一般社団法人日本保険薬局協会
- プログラム概要：  
基調講演、特別講演、教育講演、シンポジウム、ワークショップ、一般演題、  
ランチョンセミナー、デザートセミナー、その他
- 開催形式：  
ハイブリッド（現地+WEB）開催（予定）
- 第19回日本薬局学会学術総会 運営準備室：  
〒700-0976 岡山市北区辰巳20-110 株式会社キョードープラス内  
担当：安治・真鍋  
TEL：086-259-5578 FAX：086-250-7682  
E-mail：2025psj@kwes.jp
- 学会ホームページURL：  
<https://secure.ps-japan.org/forum2025/>

# 開催概要

## ■収支予算書：

2024年10月現在  
(単位：円)

### ■収入

項 目	金額
<b>1. 参加費収入</b>	<b>21,010,000</b>
学会参加費（一般参加費）	¥6,000 × 3,000 名 (18,000,000)
〃（事前参加）	¥6,000 × 500 名 (3,000,000)
要旨集販売	¥1,000 × 10 冊 (10,000)
<b>2. 広告関係費</b>	<b>2,640,000</b>
表4（カラー）	¥440,000 × 1 社 (440,000)
表2・表3（カラー）	¥220,000 × 2 社 (440,000)
後付全頁【会員】（モノクロ）	¥77,000 × 3 社 (231,000)
後付全頁【非会員】（モノクロ）	¥88,000 × 3 社 (264,000)
企業名掲載のみ（モノクロ）	¥22,000 × 3 社 (66,000)
コンgresバック	¥660,000 × 1 社 (660,000)
ホームページバナー	¥55,000 × 3 社 (165,000)
電子要旨集アプリ	¥220,000 × 1 社 (220,000)
幕間（静止画）	¥33,000 × 3 社 (99,000)
幕間（動画）	¥55,000 × 1 社 (55,000)
<b>3. 企業展示出展料・企業プレゼンテーション</b>	<b>21,120,000</b>
基礎・スペース小間 出展料（会員）	¥330,000 × 40 小間 (13,200,000)
〃（非会員）	¥440,000 × 10 小間 (4,400,000)
模擬薬局 出展料	¥3,300,000 × 1 小間 (3,300,000)
書籍・音響 出展料（机1本）	¥11,000 × 20 本 (220,000)
<b>4. 共催セミナー</b>	<b>14,960,000</b>
ランチョンセミナー（Aクラス）	¥1,540,000 × 2 社 (3,080,000)
〃（Bクラス）	¥1,320,000 × 2 社 (2,640,000)
〃（Cクラス）	¥1,100,000 × 4 社 (4,400,000)
デザートセミナー（Dクラス）	¥1,320,000 × 2 社 (2,640,000)
〃（Eクラス）	¥1,100,000 × 2 社 (2,200,000)
<b>5. 寄付金・助成金</b>	<b>0</b>
	(0)
<b>6. その他</b>	<b>0</b>
利息等	(0)
<b>合 計</b>	<b>¥59,730,000</b>

### ■支出

項 目	金額
<b>&lt;会議準備費&gt;</b>	<b>15,225,000</b>
1. 事務局経費	(2,520,000)
2. 講演要旨集印刷製作費	(3,300,000)
3. コンgresバック製作費	(1,320,000)
4. ホームページ製作費	(530,000)
5. 要旨集アプリ製作費	(1,100,000)
6. その他製作費	(1,775,000)
7. 通信費	(300,000)
8. 事務費	(3,540,000)
9. 会議費	(840,000)
<b>&lt;会議運営費&gt;</b>	<b>44,505,000</b>
1. 会場借上費	(13,395,000)
2. 会場設営費	(18,464,000)
3. 人件費	(5,195,000)
4. 招請費	(4,000,000)
5. 旅費交通費	(2,300,000)
6. 会議費	(300,000)
7. その他経費	(750,000)
8. 事後事務費	(101,000)
<b>合 計</b>	<b>¥59,730,000</b>

## 共催セミナー 募集要項

### ■共催セッション開催概要：

- ・共催名称：共催 第19回日本薬局学会学術総会  
(貴社名)〇〇〇株式会社
- ・セッション区分：ランチョンセミナー、デザートセミナー
- ・会場：札幌コンベンションセンター

### ■セッション共催費用(税込)：

#### 1) ランチョンセミナー

タイプ	札幌コンベンションセンター	共催費用(税込)	開催日時(予定)
Aクラス 約500席	1F 特別会議場	1,540,000円 (2企画)	11/1(土) 12:00~13:00 11/2(日) 12:00~13:00
Bクラス 約220~450席	1F 中ホール(予定)	1,320,000円 (2企画)	
Cクラス 約100~200席	2F 小ホール(予定) 2F 206(予定)	1,100,000円 (4企画)	

#### 2) デザートセミナー

タイプ	札幌コンベンションセンター	共催費用(税込)	開催日時(予定)
Dクラス 約220~450席	1F 中ホール(予定)	1,320,000円 (2企画)	11/1(土) 60分 11/2(日) 60分
Eクラス 約100~200席	2F 小ホール(予定)	1,100,000円 (2企画)	11/1(土) 60分 11/2(日) 60分

### ■募集数：

- ・ランチョンセミナー×8企画、デザートセミナー×4企画 共催費合計 14,960,000円

### ■共催仕様：

共催費には、以下の項目が含まれております。

項目	数量	備考
講演会場	1室	
会場附帯設備・備品	1式	机、椅子、ステージ、音響・照明
スクリーン、プロジェクター	各1台	メイン
PC・PC周辺機器	1式	
レーザーポインター	1本	演者用
マイク	1式	座長、講師、進行、質疑用
PCオペレーター(会場)	1式	

以下の経費等は、別途ご負担をお願いいたします。

項目	備考	項目	備考
参加者用弁当(軽食)・飲料	ランチョン(デザート)	会場内アナウンス	
交通費・宿泊費・謝金	座長、講師 他	運営スタッフ	進行・照明・資料配布等
控室での飲食		広報印刷物	チラシ等
ミネラルウォーター	演者、座長	制作物	看板、氏名掲示など
PCオペレーター(プレビュー)			
控室・録画・録音、同時通訳機材・設備、その他学会基本仕様以外のもの			

## 共催セミナー 募集要項

### ■ 申込方法：

要項の内容をご確認のうえ、共催セッション申込書に必要事項をご記入いただき、運営準備室宛に E-mail 添付(2025psj@kwcs.jp)にてお送りください。

### ■ 募集期間：

一次回答締切日：2025年3月28日(金)

### ■ セッション内容：

セッションの内容、テーマ、座長・演者の選定については、貴社でご決定ください。

(なお、適当な座長、演者不在の際は、運営準備室までご相談ください)

ご希望等につきましては、別紙「申込用紙」の通信欄に記載してください。

開催枠決定・通知後の座長・演者への講演依頼・招請状等の諸連絡は各共催社にてお願いいたします。

### ■ セミナー枠の決定について

セミナー枠については実行委員会にて決定いたします。予めご了承ください。

また運営準備室の許可なく、第三者に譲渡、貸与若しくは、企業様同士でのセミナー枠の変更などはご遠慮ください。

### ■ ランチョン弁当、デザート提供について

ランチョン弁当、デザートの種類は複数種類を予定しております。

11/1,2の内容は異なります。(予定)

弁当、デザートの数量は席数分のご用意をお願いいたします。

飲食の単価は 1,500 円～2,000 円(税サ別)を予定しています。

### ■ 会場の席数について

会場の席数については、札幌コンベンションセンターの学会仕様標準席数を想定しております。感染症対策、急遽の設営変更として席数の増減があった際でも共催費の変更はございません。

### ■ スケジュール (予定)：

2024年	10月	共催セッション募集
2025年	3月	回答締切
〃	4月	共催セッション枠の決定
〃	5月～7月	要旨執筆期間(各社様より演者に依頼ください)
〃	8月	当日手配関係(控室飲食準備等)のご案内
〃		(発注書の送付)
〃	11月	学会終了後 当日手配関係の請求書送付

## 共催セミナー 募集要項

### ■共催費 お振込み方法：

共催セッション枠開催決定後、請求書を発行いたします。  
請求書発行日より1ヶ月以内に請求書記載の指定口座までお振込みください。  
振込手数料は貴社にてご負担いただきますようお願い申し上げます。

銀 行：三菱UFJ銀行 新丸の内支店（店番 422） 口座番号：普通 4177477 口 座 名：一般社団法人日本薬局学会 (イッパンシャダンホウジンニホンヤッキョクガツカイ)
---

### ■申込みの取消：

貴社事情による申込書の提出後の取り消しはできません。なお、申込みを取り下げの場合でも、共催費の返却はいたしませんので、ご了承ください。  
なお、2025年3月末までに学術総会の開催が困難と決定された場合は、申込の取り消しをいたしますが、2025年4月以降に決定となった場合は経費を差し引いてご返金いたします。

### ■第19回日本薬局学会学術総会 運営準備室：

〒700-0976 岡山市北区辰巳 20-110 株式会社キョードープラス内  
担当：安治・真鍋  
TEL：086-259-5578 FAX：086-250-7682  
E-mail：2025psj@kwcs.jp

## 企業展示 募集要項

■**展示会場（予定）**：札幌コンベンションセンター 1F 大ホール  
 (〒003-0006 札幌市白石区東札幌6条1丁目1-1)

■**出展対象**：医療機器・検査機器・医薬品・医療情報機器システム・書籍他

■**募集数**：50 小間

■**出展料金**：

種類	単位	サイズ	単価(税込)
機器医薬品展示	1 小間	以下記載	330,000 円 (会員) 440,000 円 (非会員)
模擬薬局等展示会	1 小間	30~40 m <sup>2</sup> のスペース引き渡し	3,300,000 円
書籍展示	1 卓	長机 1 本(0.9m×1.8m)	11,000 円

■**展示小間仕様**：

### 機器医薬品展示

【基礎小間仕様】

1 小間＝間口 1.8m×奥行 0.9m×高さ 2.1m  
 展示台（幅 1.8m×奥行 0.9m×高さ 0.7m）、  
 展示台用白布付  
 サイドパネル（一部なし）・社名板・蛍光灯 1 灯付

【スペース仕様】

- 間口 1.8m×奥行き 1.5m×お申し込み小間数
- ・小間レイアウトは準備室にて決定します。
  - 基礎小間との違いは展示台・サイドパネル・社名板・蛍光灯の有無になります。
  - 該当区画をライン引きしてお渡しいたします。
  - \*その他電源/備品手配はオプションでの対応となります。

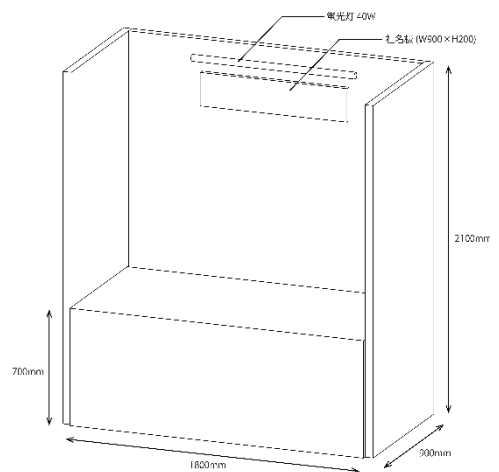

### 模擬薬局等展示会

【仕様】

30 m<sup>2</sup>~40 m<sup>2</sup>のスペース小間でのお渡しとなります。  
 該当区画をライン引きしてお渡しいたします。  
 \*その他電源/備品手配はオプションでの対応となります。  
 \*40 m<sup>2</sup>以上希望の方は別途費用が必要です。

### 書籍

【仕様】

幅 1.8m×奥行 0.9m 仕様：白布付  
 \*その他電源/備品手配はオプションでの対応となります。



## 企業展示 募集要項

### ■小間の配置

- ・小間／スペース配置の割当は、申込締切後に主催者（実行委員会および運営準備室）にて、カテゴリー別の会場配置を基に、申込数や競合状況・申込順などを勘案して決定いたします。
- ・出展社が主催者の許可無くスペースの全部または一部を第三者に譲渡・貸与もしくは出展社同士において交換することはできません。  
申込締切後、レイアウト等の兼ね合いから申込スペースを調整する場合がありますのでご了承ください。
- ・企業グループ、業務提携により出展社相互から希望があった場合、隣接して配置することが可能です。申込時にお申し出ください。
- ・100 kgを超える出展物をお持込される場合は、事前に運営準備室までお問い合わせください。  
重量物の搬入・搬出経路、設置場所には必ずコンパネなどを敷いた上でご出展ください。
- ・搬入口：有効間口 W3, 500mm×H4, 200mm。

### ■出展規約：

1. 展示小間割の決定  
実行委員会にて決定いたします。（2025年8月予定）
2. 出展物  
出展対象に記載された範囲のもの、及び運営準備室の認めたものといたします。  
※薬事法未承認品の展示については、運営準備室にお問い合わせください。
3. 出展物の販売の禁止  
会期中現金と引き換えに出展物を引き渡すことを禁止いたします。  
但し、実行委員会の認めたものは、限定的に許可する場合がございます。
4. 会場の管理  
会場及び出展物の保全については、最善の保護と管理にあたりますが、天災その他の不可抗力による事故、盗難、紛失、及び小間内における人的災害の発生については責任を負いかねます。
5. 開場時間の変更  
やむを得ない事情により、開場時間を変更する場合がございます。  
この変更を理由として出展申込みを取り消すことは出来ません。また、これによって生じた損害は補償いたしません。
6. 電気  
基礎小間仕様の電気使用は、全て有料オプションとなり、会期終了後の請求になります。  
(特殊電源に関しては別途ご相談ください)

## 企業展示 募集要項

### 7. 禁止事項

展示物の高さ制限を行います。ただし、特別装飾の高さ制限につきましては、後日調整させていただきます。また、床面への直接工作(ガムテープ、アンカー等)は出来ません。養生等については出展社の責任において施工してください。詳細は申込後、展示出展要項に記載いたしますのでご確認ください。

出展社およびその委託業者が、他社の小間・展示物、主催者の設備および人身等に損害を与えた場合は、その補償は出展社が責任を負うものとします。

展示会場および出展申込状況等の理由による展示規模や仕様の変更、または展示会の延期・中止における出展社への影響や発生する費用は、出展社の責任において対処くださいますようお願いいたします。

### 8. お申込みの取消し

貴社事情による申込書の提出後の取り消しはできません。なお、申込みを取り下げの場合でも出展費の返却はいたしませんので、ご了承ください。

なお、2025年5月末までに学術総会の開催が困難と決定された場合は、申込の取り消しをいたしますが、2025年6月以降に決定となった場合は経費を差し引いてご返金いたします。

### ■ 申込方法：

別紙の出展申込書に所定の事項を記載のうえ、運営準備室宛までE-mail添付(2025psj@kwcs.jp)にてお申込みください。

募集小間数に達し次第、申込みを締め切ります。

### ■ 募集期間：

1次回答締切日：2025年6月30日(月)

### ■ 出展料 お振込み先：

お申し込み後、請求書を発行いたします。

請求書発行日より1ヶ月以内に請求書記載の指定口座までお振込みください。

振込手数料は貴社にてご負担いただきますようお願い申し上げます。

銀行：三菱UFJ銀行 新丸の内支店(店番422)

口座番号：普通 4177477

口座名：一般社団法人日本薬局学会

(イッパンシャダンハウジンニホンヤッキョクガッカイ)

### ■ 第19回日本薬局学会学術総会 運営準備室：

〒700-0976 岡山市北区辰巳20-110 株式会社キョードープラス内

担当：安治・真鍋

TEL：086-259-5578 FAX：086-250-7682

E-mail：2025psj@kwcs.jp

## 講演要旨集 広告掲載 募集要項

■誌 名：「第19回日本薬局学会学術総会」講演要旨集

■配布対象：一般社団法人日本薬局学会 会員ならびに学術総会参加者

■部数・版型：約4,000部 A4版

■制作費：3,300,000円（税込）

■広告料：

種類	申込予定数	掲載料（税込）
表4 全頁（カラー）	募集 1枠	440,000 円
表3 全頁（カラー）	募集 1枠	220,000 円
表2 全頁（カラー）	募集 1枠	220,000 円
後付 全頁（モノクロ）会員	募集 3枠	77,000 円
後付 全頁（モノクロ）非会員	募集 3枠	88,000 円
企業名掲載のみ（モノクロ）	募集 3枠	22,000 円

■申込方法：別紙広告申込書に必要事項をご記入いただき、運営準備室宛に E-mail 添付（2025psj@kwcs.jp）にてお送りください。  
配置につきましては、実行委員会にご一任いただきますようお願い申し上げます。

■募集期間：1次回答締切日：2025年6月30日（月）

■版下送付：締切日…2025年7月31日（木）

※広告版下原稿は完全版下（紙焼き版下・CD-R）の郵送、もしくは広告版下データのメール添付での入稿を受け付けております。当方での版下作成は致しません。

※郵送の場合は、学会名を必ず明記のうえ、下記住所へお送りください。

※データ入稿について、イラストレーター Ver. は CS3 以降にてお願いいたします。

出力見本（PDF ファイル）を併せてお送りください。

※企業名掲載のみ（モノクロ）枠の版下サイズは【縦74mm×横210mm】でご手配ください。

〈版下原稿送付先〉

■第19回日本薬局学会学術総会 広告係

〒700-0976 岡山市北区辰巳 20-110 株式会社キョードープラス内

担当：安治・真鍋

TEL：086-259-5578 FAX：086-250-7682

E-mail：2025psj@kwcs.jp

■申込みの取消：

貴社事情による申込書の提出後の取り消しはできません。なお、申込みを取り下げる場合でも、広告費の返却はいたしませんので、ご了承ください。

なお、2025年5月末までに学術総会の開催が困難と決定された場合は、申込の取り消しをいたしますが、2025年6月以降に決定となった場合は経費を差し引いてご返金いたします。

■ 広告料お振込み先：

お申し込み後、請求書を発行いたします。

請求書発行日より1ヶ月以内に請求書記載の指定口座までお振込みください。

振込手数料は貴社にてご負担いただきますようお願い申し上げます。

銀行：三菱UFJ銀行 新丸の内支店（店番 422）

口座番号：普通 4177477

口座名：一般社団法人日本薬局学会

（イッパンシャダンハウジンニホンヤッキョクガッカイ）

## コンgresバッグ 広告掲載 募集要項

### ■募集媒体

第19回日本薬局学会学術総会 コンgresバッグ

### ■掲載要領

- (1) 大きさ A4 サイズの資料が入る容量
- (2) 準備数 2,000 個
- (3) 掲載方法 バッグ外側に広告(貴社名・ロゴ)掲載 (一色印刷)
- (4) 広告申込締切 2025年6月30日(月)
- (5) 広告料金 貴社名・ロゴ掲載 660,000 円(税込) 1 口
- (6) 広告原稿 学会指定のデータ形式にて2025年7月31日(木)までにご納品ください。
- (7) 募集枠数 1 枠
- (8) 作成費用明細 製作費 1,320,000 円(税込) 予定 【内訳】@660 円×2,000 個

### ■申込方法

別紙「講演要旨集・コンgresバッグ広告申込書」に必要事項をご記入の上、運営準備室宛に E-mail 添付(2025psj@kwcs.jp)にてお送りください。

### ■掲載方法

バッグ形状・素材により掲載位置を決定します。  
掲載位置については実行委員会にご一任くださいますようお願い申し上げます。

### ■申込みの取消:

貴社事情による申込書の提出後の取り消しはできません。なお、申込みを取り下げる場合でも、広告費の返却はいたしませんので、ご了承ください。  
なお、2025年5月末までに学術総会の開催が困難と決定された場合は、申込の取り消しをいたしますが、2025年6月以降に決定となった場合は経費を差し引いてご返金いたします。

### ■広告料お振込み先:

お申し込み後、請求書を発行いたします。  
請求書発行日より1ヶ月以内に請求書記載の指定口座までお振込みください。  
振込手数料は貴社にてご負担いただきますようお願い申し上げます。

銀行：三菱UFJ銀行 新丸の内支店(店番422)  
口座番号：普通 4177477  
口座名：一般社団法人日本薬局学会  
(イッパンシャダンハウジンニホンヤッキョクガツカイ)

### 《版下原稿送付先》

■第19回日本薬局学会学術総会 運営準備室  
〒700-0976 岡山市北区辰巳20-110 株式会社キョードープラス内  
担当：安治・真鍋  
TEL：086-259-5578 FAX：086-250-7682  
E-mail：2025psj@kwcs.jp

## ホームページバナー 広告掲載 募集要項

### ■募集媒体

第19回日本薬局学会学術総会 ホームページ

### ■掲載要領

- (1) サイズ：横 180 × 縦 80 pixel
  - ・形式：GIF(アニメ可)、JPEG
  - ・容量：20KB 程
- (2) 掲載期間 ご入金およびデータ受領後より
- (3) 広告申込締切 2025年7月31日(木)
- (4) 広告料金 55,000円(税込) 1口
- (5) 広告原稿 学会指定のデータ形式に、リンク先URLとともに  
2025年7月31日(木)までにご納品ください。
- (6) 募集枠数 3枠
- (7) 作成費用明細 ホームページ制作費 330,000円(税込) 予定
- (8) バナーは差し替えも可能ですが、掲載から会期までの1回となります。

### ■申込方法

別紙「ホームページバナー・電子要旨集アプリ広告申込書」に必要事項をご記入の上、運営準備室宛にE-mail添付(2025psj@kwcs.jp)にてお送りください。

### ■掲載方法

掲載位置については実行委員会にご一任くださいますようお願い申し上げます。

### ■申込みの取消：

貴社事情による申込書の提出後の取り消しはできません。なお、申込みを取り下げの場合でも、広告費の返却はいたしませんので、ご了承ください。

なお、2025年5月末までに学術総会の開催が困難と決定された場合は、申込の取り消しをいたしますが、2025年6月以降に決定となった場合は経費を差し引いてご返金いたします。

### ■広告料お振込み先：

お申し込み後、請求書を発行いたします。

請求書発行日より1ヶ月以内に請求書記載の指定口座までお振込みください。

振込手数料は貴社にてご負担いただきますようお願い申し上げます。

銀行：三菱UFJ銀行 新丸の内支店(店番422)

口座番号：普通 4177477

口座名：一般社団法人日本薬局学会

(イッパンシャダンハウジンニホンヤッキョクガクカイ)

### 《原稿データ送付先》

#### ■第19回日本薬局学会学術総会 運営準備室

〒700-0976 岡山市北区辰巳20-110 株式会社キョードープラス内

担当：安治・真鍋

TEL：086-259-5578 FAX：086-250-7682 E-mail：2025psj@kwcs.jp

## 電子要旨集アプリ 広告掲載 募集要項

### ■募集媒体

第19回日本薬局学会学術総会 電子要旨集アプリ

### ■掲載要領

- (1) バナーデータは申込者にてご準備ください。
  - ・サイズ：縦 250×横 2,000pixel (予定)
  - ・形式：jpeg、gif、illustrator (ai)、Photoshop (psd)
- (2) 掲載期間 2025年10月中旬より
- (3) 広告申込締切 2025年6月30日(月)
- (4) 広告料金 220,000円(税込) 1口
- (5) 広告原稿 学会指定のデータ形式に、リンク先URLとともに  
2025年7月31日(木)までにご納品ください。
- (6) 募集枠数 1枠
- (7) 作成費用明細 アプリ製作費 1,100,000円(税込) 予定

### ■申込方法

別紙「ホームページバナー・電子要旨集広告申込書」に必要事項をご記入の上、運営準備室宛にE-mail添付(2025psj@kwcs.jp)にてお送りください。

### ■掲載方法

掲載位置については実行委員会にご一任くださいますようお願い申し上げます。

### ■申込みの取消：

貴社事情による申込書の提出後の取り消しはできません。なお、申込みを取り下げる場合でも、広告費の返却はいたしませんので、ご了承ください。  
なお、2025年5月末までに学術総会の開催が困難と決定された場合は、申込の取り消しをいたしますが、2025年6月以降に決定となった場合は経費を差し引いてご返金いたします。

### ■広告料お振込み先：

お申し込み後、請求書を発行いたします。  
請求書発行日より1ヶ月以内に請求書記載の指定口座までお振込みください。  
振込手数料は貴社にてご負担いただきますようお願い申し上げます。

銀行：三菱UFJ銀行 新丸の内支店 (店番 422)
口座番号：普通 4177477
口座名：一般社団法人日本薬局学会 (イッパンシャダンハウジンニホンヤッキョクガツカイ)

### 《原稿データ送付先》

■第19回日本薬局学会学術総会 運営準備室  
〒700-0976 岡山市北区辰巳 20-110 株式会社キョードープラス内  
担当：安治・真鍋  
TEL：086-259-5578 FAX：086-250-7682  
E-mail：2025psj@kwcs.jp

## 会期当日の幕間広告掲載 募集要項

### ■募集媒体

第19回日本薬局学会学術総会 幕間広告

### ■募集内容

本学術総会会期中に会場内スクリーンにて貴社広告を投影いたします。

セッションの幕間に学会参加者が次のセッションを待つ間、貴社の広告が投影されます。

広告種類	①画像広告	②動画広告
広告料	33,000 円 (税込) [1 コマ 15 秒]	55,000 円 (税込) [1 コマ 30 秒]
原稿データ ※会場内スクリーン (16:9) にて投影可能なサイズ	Microsoft PowerPoint 等	mp4 形式
募集予定枠	3 枠	1 枠
閲覧対象者	学術総会参加者、関係者ほか	
掲載期間	学術総会開催期間中(2025年11月1日(土)・2日(日))	

### ■募集要領

(1) 広告申込締切 2025 年 6 月 30 日 (月)

(2) 広告原稿 2025 年 7 月 31 日 (木) までにご納品ください。

### ■申込方法

別紙「ホームページバナー・電子要旨集アプリ・幕間広告申込書」に必要事項をご記入の上、運営準備室宛に E-mail 添付(2025psj@kwcs.jp)にてお送りください。

### ■申込みの取消：

貴社事情による申込書の提出後の取り消しはできません。なお、申込みを取り下げの場合でも、広告費の返却はいたしませんので、ご了承ください。

なお、2025 年 5 月末までに学術総会の開催が困難と決定された場合は、申込の取り消しをいたしますが、2025 年 6 月以降に決定となった場合は経費を差し引いてご返金いたします。

### ■広告料お振込み先：

お申し込み後、請求書を発行いたします。

請求書発行日より 1 ヶ月以内に請求書記載の指定口座までお振込みください。

振込手数料は貴社にてご負担いただきますようお願い申し上げます。

銀行：三菱 UFJ 銀行 新丸の内支店 (店番 422)

口座番号：普通 4177477

口座名：一般社団法人日本薬局学会

(イッパンシャダンハウジンニホンヤッキョクガッカイ)

### 《原稿データ送付先》

#### ■第19回日本薬局学会学術総会 運営準備室

〒700-0976 岡山市北区辰巳 20-110 株式会社キョードープラス内

担当：安治・真鍋

TEL：086-259-5578 FAX：086-250-7682

E-mail：2025psj@kwcs.jp



一次回答締切日：2025年3月28日(金)

E-mail 返信先：2025psj@kwcs.jp

第19回日本薬局学会学術総会 運営準備室 宛

\_\_\_\_年 \_\_\_\_月 \_\_\_\_日

第19回日本薬局学会学術総会

共催セッション申込書

貴社名	
ご担当所属	
ご担当者名	
ご連絡先	〒
	Tel : _____ Fax : _____
	E-mail : _____
ご希望	<p>※ご希望にチェックを付けてください          ※先着順で申込み受付をしておりますが、          場合によっては調整する場合がございますので予めご了承ください。</p> <p>第一希望    <input type="checkbox"/> ランチョンセミナー    <input type="checkbox"/> デザートセミナー  <input type="checkbox"/> 11/1 (土)                      <input type="checkbox"/> 11/2 (日)  <input type="checkbox"/> 500 席程度                      <input type="checkbox"/> 220～450 席程度                      <input type="checkbox"/> 100～200 席程度</p> <p>第二希望    <input type="checkbox"/> ランチョンセミナー    <input type="checkbox"/> デザートセミナー  <input type="checkbox"/> 11/1 (土)                      <input type="checkbox"/> 11/2 (日)  <input type="checkbox"/> 500 席程度                      <input type="checkbox"/> 220～450 席程度                      <input type="checkbox"/> 100～200 席程度</p> <p>第三希望    <input type="checkbox"/> ランチョンセミナー    <input type="checkbox"/> デザートセミナー  <input type="checkbox"/> 11/1 (土)                      <input type="checkbox"/> 11/2 (日)  <input type="checkbox"/> 500 席程度                      <input type="checkbox"/> 220～450 席程度                      <input type="checkbox"/> 100～200 席程度</p>
共催金額	¥ _____
通信欄	(テーマ、演者、座長の希望等)
備考	

一次回答締切日：2025年6月30日(月)

E-mail 返信先：2025psj@kwcs.jp

第19回日本薬局学会学術総会 運営準備室 宛

\_\_\_\_年 \_\_\_\_月 \_\_\_\_日

第19回日本薬局学会学術総会

企業展示 申込書

貴社名	
ご担当所属	
ご担当者名	
ご連絡先	〒
	Tel : _____ Fax : _____
	E-mail : _____
申込み内容	<会員> 基礎小間 (1.8m×0.9m×2.1m) 1小間 ¥ 330,000円 × 小間 スペース小間 (1.8m×1.5m) 1小間 ¥ 330,000円 × 小間
	<非会員> 基礎小間 (1.8m×0.9m×2.1m) 1小間 ¥ 440,000円 × 小間 スペース小間 (1.8m×1.5m) 1小間 ¥ 440,000円 × 小間
	模擬薬局等展示申込(30㎡~40㎡) 1小間 ¥ 3,300,000円 × 小間 40㎡以上希望の方は別途費用が必要です。
	書籍展示(0.9m×1.8m) 1卓 ¥ 11,000円 × 卓
合計	¥
出展物 (予定)	
備考	

一次回答締切日：【講演要旨集】2025年6月30日(月)

【コンgresバッグ広告】2025年6月30日(月)

E-mail 返信先：2025psj@kwcs.jp

第19回日本薬局学会学術総会 運営準備室 宛

\_\_\_\_年 \_\_\_\_月 \_\_\_\_日

第19回日本薬局学会学術総会

**講演要旨集・コンgresバッグ広告掲載 申込書**

○講演要旨集・コンgresバッグ広告への広告掲載を下記の通り申し込みます。

(該当箇所に印を付けてください)

種類	掲載料 (税込)
<input type="checkbox"/> 表4 全頁 (カラー)	¥440,000円
<input type="checkbox"/> 表3 全頁 (カラー)	¥220,000円
<input type="checkbox"/> 表2 全頁 (カラー)	¥220,000円
<input type="checkbox"/> 後付 全頁 (モノクロ) <会員>	¥77,000円
<input type="checkbox"/> 後付 全頁 (モノクロ) <非会員>	¥88,000円
<input type="checkbox"/> 後付 1/4頁 横 (モノクロ) ※企業名掲載予定	¥22,000円
<input type="checkbox"/> コンgresバッグ掲載	¥660,000円

料 金： ¥ \_\_\_\_\_

版 下： \_\_\_\_\_年 \_\_\_\_月 \_\_\_\_日 運営準備室あてに送付します。

※版下送付締切：【講演要旨集】2025年7月31日(木)

【コンgresバッグ広告】2025年7月31日(木)必着

貴社名	
ご担当所属	
ご担当者名	
ご連絡先	〒 _____
	Tel : _____ Fax : _____
	E-mail : _____
備考	

締切日：【ホームページバナー】2025年7月31日(木)

【要旨集アプリ、会期中幕間】2025年6月30日(月)

E-mail 返信先：2025psj@kwcs.jp

第19回日本薬局学会学術総会 運営準備室 宛

\_\_\_\_\_年 \_\_\_\_\_月 \_\_\_\_\_日

第19回日本薬局学会学術総会

ホームページバナー・要旨集アプリ・会期中幕間広告掲載 申込書

○ホームページバナー・要旨集アプリ・会期中幕間広告への広告掲載を下記の通り申し込みます。

(該当箇所に印を付けてください)

種類		掲載料 (税込)
<input type="checkbox"/>	ホームページバナー	¥55,000円
<input type="checkbox"/>	要旨集アプリ	¥220,000円
会期中幕間	<input type="checkbox"/> 画像	¥33,000円
	<input type="checkbox"/> 動画	¥55,000円

料 金： \_\_\_\_\_ ¥

版 下： \_\_\_\_\_年 \_\_\_\_\_月 \_\_\_\_\_日 運営準備室あてに送付します。

※版下送付締切：2025年7月31日(木)必着

貴社名	
ご担当所属	
ご担当者名	
ご連絡先	〒
	Tel : _____ Fax : _____
	E-mail : _____
備考	..... .....